

UPUTE ZA JEDRENJE

Zadarska Koka

JK "Uskok" Zadar

Zadar, 26. listopada 2024.

1. PRAVILA

1.1. Regata će se jedriti prema "pravilima" kako je definirano u Regatnim pravilima.

1.2. Svim jedrilicama organizator će dodijeliti naljepnicu sa brojem. Jedrilice su dužne isticati ovaj broj na pramcu dok se natječu.

2. IZMJENE UPUTA ZA JEDRENJE

Bilo koja izmjena uputa za jedrenje će se objaviti do 09:15 sati na dan kada se primjenjuje, a bilo koja izmjena rasporeda jedrenja će se objaviti do 19:00 sati na dan prije nego se primjenjuje.

3. OBAVIJESTI NATJECATELJIMA

3.1. Obavijesti natjecateljima će se postaviti na službenu oglasnu ploču smještenoj u JK Uskok.

3.2. Ulaz u Regatni ured i Žiri će biti ispred hangara.

3.3. Na moru Regatni odbor će komunicirati sa natjecateljima na VHF 14 kanalu.

3.4. DP Dok se natječe, osim u nuždi, jedrilica ne smije niti odašiljati niti primati glasovne razgovore ili podatke koji nisu dostupni svim brodovima.

4. SIGNALI NA KOPNU

Signali na kopnu će se isticati na brodu Regatnog odbora na gatu na obali kralja Petra Krešimira IV.

5. RASPORED JEDRENJA

5.1. Raspored vremena signala upozorenja za prvo jednje u danu je kako slijedi:

Subota, 26.10.	11:00	Signal upozorenja
----------------	-------	-------------------

5.2. Predviđeno je jedno jedrenje.

6. ZASTAVA KLASE

Zastava klase će biti zastava K.

7. REGATNO PODRUČJE

Regatno područje će biti Zadarski kanal.

8. KURS

Kurs jedrenja je u Prilogu 1

9. OZNAKE

Oznake su definirane u Prilogu 1.

10. START

10.1. Kurs 1 Maestral: Linija starta će biti između žute plutače na desnom kraju i narančaste zastave na brodu Regatnog odbora na lijevom kraju.

10.2. Kurs 2 Jugo: Linija starta će biti između narančaste zastave na brodu Regatnog odbora na desnom kraju i žute plutače na lijevom kraju.

10.3. Jedrilica koja starta kasnije od dvadeset minuta nakon njenog startnog signala će biti bodovana DNS. Ovo mijenja pravilo A4.1.

11. CILJ

Linija cilja će biti između dvije žute plutače ispred gata u JK Uskok.

12. SISTEM KAZNI

Jedrilica bodovana OCS će biti kažnjena sa 5 bodova.

13. OGRANIČENO VRIJEME

Ograničeno vrijeme završavanja je 17.00 sati na dan kada je regata startala.

14. PROSVJEDI I ZATJEVI ZA OBEŠTEĆENJE

- 14.1. Prosvjedno vrijeme je 1 sat nakon završavanja prosvjednika ili prekida jedrenja.
- 14.2. Obrasci za prosvjede će biti dostupni na cilju.
- 14.3. Obavijesti će biti postavljene unutar 30 minuta nakon isteka prosvjednog vremena radi informiranja natjecatelja o saslušanjima u kojima su stranke ili su navedeni kao svjedoci. Saslušanja će biti u uredu žirija.

15. BODOVANJE

Neće biti odbacivanja najgorih bodova.

16. SIGURNOSNI PROPISI

Jedrilica koja se povuče iz jedrenja mora izvijestiti regatni odbor čim prije moguće.

17. ZAMJENA POSADE ILI OPREME

Zamjena posade nije dozvoljena bez prethodnog odobrenja regatnog odbora.

Prilog 1 Kurs

OZNAKE

Oznake starta će biti brod Regatnog odbora i žuta plutača.

Oznaka cilja će biti žute plutača.

Za grupe

C-Maxi, C0, C1, C2, C3, C4, C5, C6, C7, C8 i C9

R-Maxi, R0, R1, R2, R3, R4, R5, R6, R7, R8 i R9

oznake kursa će biti crvene plutače.

Za grupe **Oldtimer i Latinsko jedro** oznake kursa će biti crvena plutača Puntamika i žuta plutača Riva.

**Kurs 1 MAESTRAL (Istaknut brojčani plamenac 1)
ZA RACING GRUPE (OSIM GRUPA R8 i R9)**

START – oznaka Puntamika (ostaviti lijevo) – oznaka Riva (ostaviti desno) – oznaka Punta Bajlo (ostaviti lijevo) – oznaka Riva (ostaviti lijevo) – oznaka Puntamika (ostaviti lijevo) – oznaka Riva (ostaviti desno) – oznaka Punta Bajlo (ostaviti lijevo) – CILJ (Uskok)

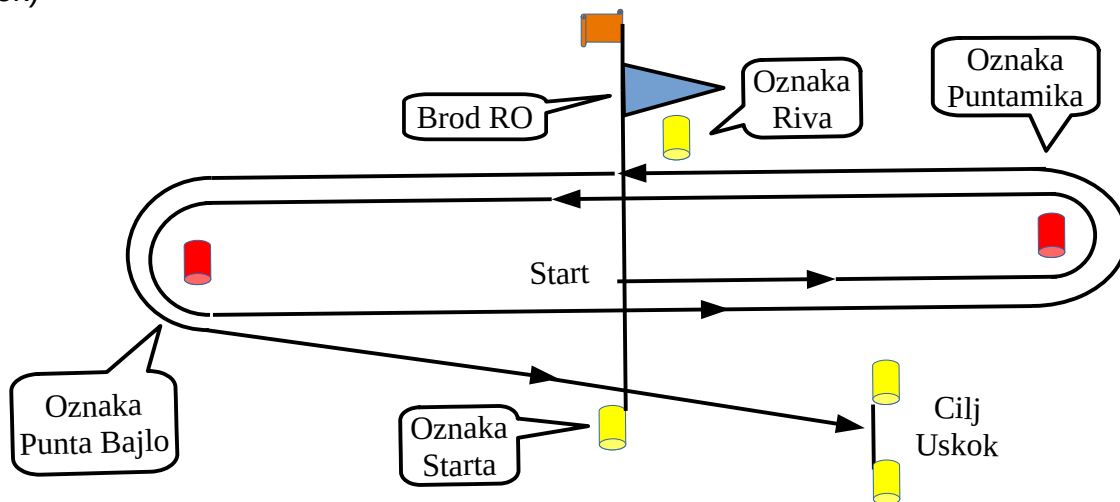

ZA CRUISING GRUPE I GRUPE R8 i R9

START - oznaka Puntamika (ostaviti lijevo) – oznaka Riva (ostaviti desno) – oznaka Punta Bajlo (ostaviti lijevo) – oznaka Riva (ostaviti lijevo) – CILJ (Uskok).

Jedrilice mogu nakon prolaza kroz cilj nastaviti jedriti kurs za racing grupe za bodovanje u ukupnom plasmanu.

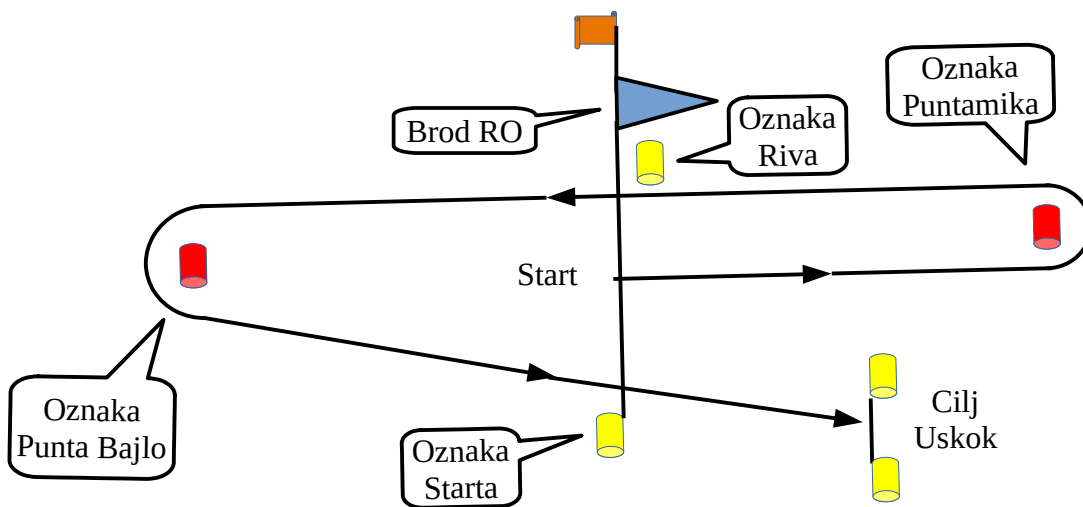

Kurs Oldtimer i Latinsko jedro: START – oznaka Puntamika (ostaviti lijevo) – oznaka Riva (ostaviti lijevo) – oznaka Puntamika (ostaviti lijevo) – oznaka Riva (ostaviti lijevo) – CILJ.

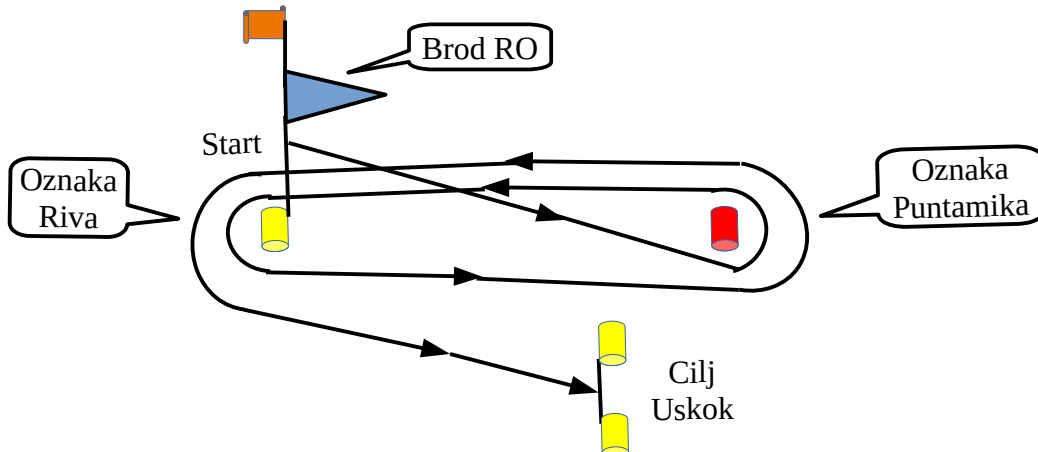

**Kurs 2 JUGO (Istaknut brojčani plamenac 2)
ZA RACING GRUPE (OSIM GRUPA R8 i R9)**

START – oznaka Punta Bajlo (ostaviti lijevo) – oznaka Riva (ostaviti lijevo) – oznaka Puntamika (ostaviti lijevo) – oznaka Riva (ostaviti desno) – oznaka Punta Bajlo (ostaviti lijevo) – oznaka Riva (ostaviti lijevo) – oznaka Puntamika (ostaviti lijevo) – oznaka Riva (ostaviti desno) – oznaka Punta Bajlo (ostaviti lijevo) – oznaka Riva (ostaviti lijevo) – CILJ

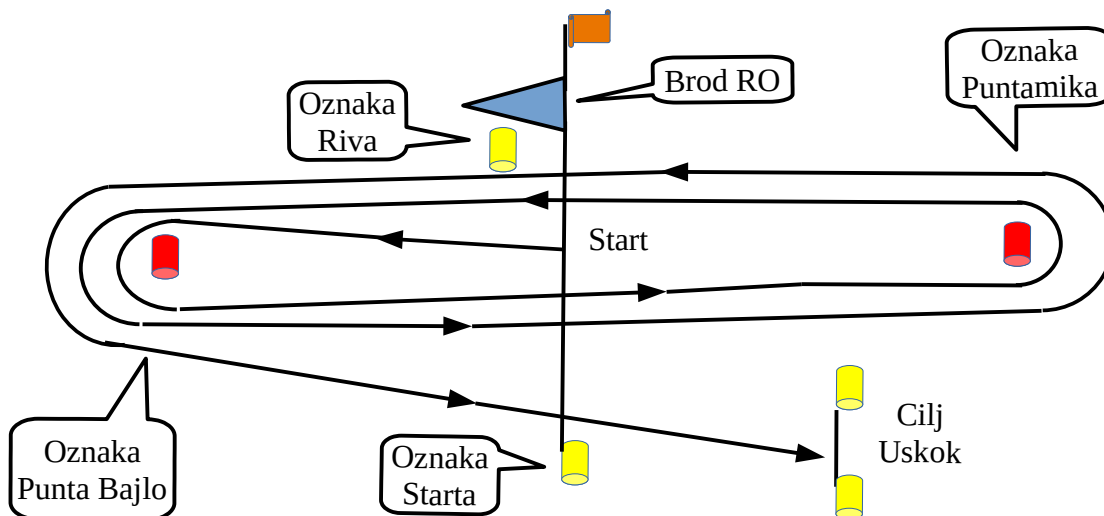

Za CRUISING GRUPE I GRUPE R8 i R9

START – oznaka Punta Bajlo (ostaviti lijevo) – oznaka Riva (ostaviti lijevo) – oznaka Puntamika (ostaviti lijevo) – oznaka Riva (ostaviti desno) – oznaka Punta Bajlo (ostaviti lijevo) – oznaka Riva (ostaviti lijevo) – CILJ

Jedrilice mogu nakon prolaza kroz cilj nastaviti jedriti kurs za RACING GRUPE za bodovanje u ukupnom plasmanu.

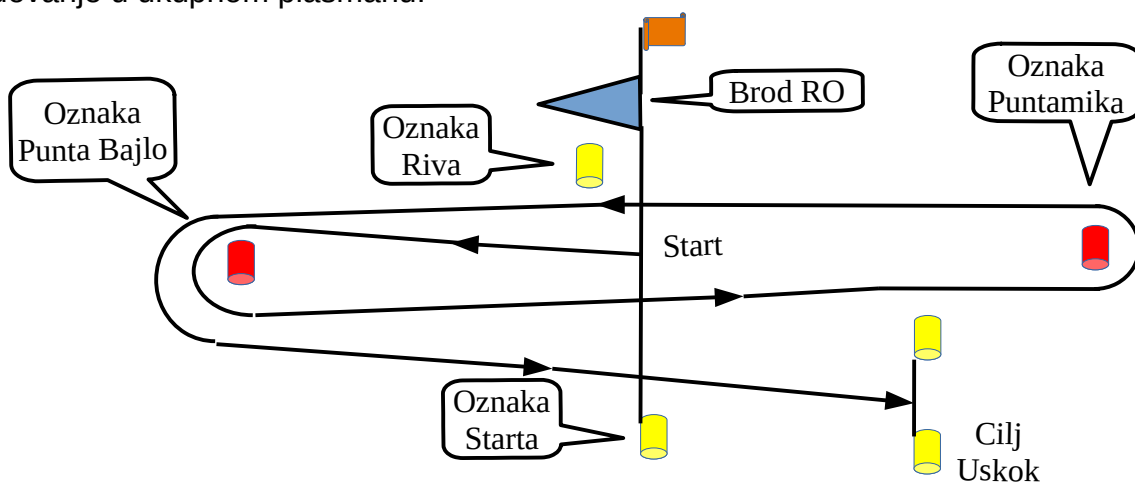

Kurs Oldtimer i Latinsko jedro: START – oznaka Punta Bajlo (ostaviti lijevo) – oznaka Riva (ostaviti lijevo) – oznaka Punta Bajlo (ostaviti lijevo) – CILJ.

